

130374



E-SERIES

OWNER'S MANUAL SUPPLEMENT

cannondale

CONTENIDO

INFORMACIÓN SOBRE LA SEGURIDAD.....	122
PIEZAS DE LA BICICLETA E-SERIES	124
OPERACIÓN.....	125
BATERIA DE IONES DE LITIO	132
CARGADOR.....	136
MANTENIMIENTO	138
HORQUILLA DE SUSPENSION HEADSHOK.....	140
INFORMACIÓN TÉCNICA.....	142
LLAVES.....	144

Este manual cumple con la normativa EN 15194. EN 14764 - Electrically Power Assisted Cycles (EPAC)

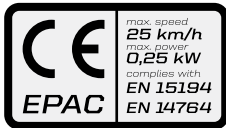

MODEL CODE	MODEL DESCRIPTION
CM2038	MAVARO MENS HEADSHOK
CM2290	MAVARO MENS HEADSHOK ALFINE 8
CF2293	MAVARO CITY HEADSHOK
CF2294	MAVARO CITY HEADSHOK ALFINE 8
CF2390	MAVARO WOMENS HEADSHOK
CM2389	MAVARO MENS RIGID
CF2393	MAVARO WOMENS RIGID
CM2394	TRAMOUNT 1
CM2396	TRAMOUNT 2

Acerca de este suplemento

Los suplementos del manual de usuario de Cannondale proporcionan información importante acerca de la técnica, la seguridad y el mantenimiento para un modelo en concreto. No sustituyen al manual de usuario de su bicicleta Cannondale.

Es posible que también existan otros suplementos para su bicicleta. Asegúrese de obtenerlos y leerlos todos.

Si necesita un manual o un suplemento o tiene alguna pregunta acerca de su bicicleta, póngase en contacto con su distribuidor Cannondale inmediatamente o llámenos a uno de los números de teléfono que aparecen en la contracubierta de este manual.

En nuestra página web encontrará, disponibles para su descarga, las versiones en formato PDF (Acrobat de Adobe) de todos los manuales de usuario y los suplementos: www.cannondale.com/ Tenga en cuenta que las especificaciones y la información incluida en este manual están sujetas a cambio para mejorar el producto. Para obtener la información más reciente sobre el producto, visite <http://www.cannondale.com>.

Soporte on line para los modelos E-series

Puede descargar una copia de éste suplemento y otros manuales e instructivos disponibles para su bicicleta en: http://www.cannondale.com/manual_ebikes/

Su Distribuidor autorizado Cannondale

Para asegurarse de que la bicicleta es un mantenimiento correcto, y que proteja las garantías aplicables, por favor coordinar todos los servicios y mantenimiento a través de su distribuidor autorizado Cannondale.

NOTIFICACIÓN

Servicio no autorizado, mantenimiento o piezas de repuesto pueden causar serios daños y anular la garantía.

INFORMACIÓN SOBRE SEGURIDAD

USO PREVISTO

Tu bicicleta E-Series cuenta con un sistema de pedaleo eléctrico asistido. No es un ciclomotor ni una motocicleta. En los países de la UE, es conocida legalmente como una bicicleta EPAC o Electrically Powered Assisted Cycle.

El sistema de pedaleo asistido consiste en una unidad de accionamiento, una batería, un sistema de control informático y distintos componentes electrónicos (cables, sensores e interruptores). Tu bicicleta E-Series no tiene los mismos componentes que las bicicletas con pedales corrientes. Es importante saber que, cuando el sistema de pedaleo asistido está encendido, la unidad de accionamiento actúa para proporcionar potencia solamente mientras pedaleas. La cantidad de potencia proporcionada por la unidad de accionamiento depende de tu fuerza de pedaleo y del modo/nivel de asistencia que has ajustado en la unidad de control del manillar. En el momento que dejes de pedalear, el asistente de pedaleo se desactiva. En cualquier modo/nivel, la potencia del sistema de pedaleo asistido se reduce progresivamente y se interrumpe cuando la bicicleta alcanza la velocidad de 25 km/h o antes si dejas de pedalear. El sistema se reactiva cuando la velocidad disminuye a menos de 25 km/h siempre que los pedales sigan girando.

Cuando el sistema de pedaleo asistido esté apagado, puedes usar los pedales de la bicicleta con normalidad. El sistema de pedaleo no se activará.

MAVARO

Condición ASTM 2,
Uso general

PREVISTO: para carreteras pavimentadas, de gravilla o de tierra que estén en buen estado, y caminos para bicicletas.

NO PREVISTO: uso como bicicleta de montaña u off-road o para cualquier tipo de salto.

TRAMOUNT

Condición ASTM 3,
Hardtails

PREVISTO: uso como bicicleta de montaña con limitaciones, para circular exclusivamente por superficies y pistas acondicionadas sin saltos ni obstáculos.

NO PREVISTO: para saltar y circular por terrenos de cross-country o montaña muy agresivos, carreras o acrobacias. Saltar o circular por pistas sin acondicionar, muy técnicas o difíciles (raíces, piedras, terraplenes) puede causar daños graves en el cuadro o el sistema de pedaleo. Los indicios de tales abusos podrían anular las garantías aplicables.

****EXCEPCIÓN:** Este modelo no se debe utilizar para desplazamientos diarios hasta que un mecánico de bicicletas profesional instale los accesorios adecuados/requeridos (reflectantes, luces) y los dispositivos de seguridad necesarios para cumplir la normativa local.

ADVERTENCIA

****USO PREVISTO:** Esta bicicleta se ha previsto para usar como bicicleta para desplazamientos diarios. Esta bicicleta cumple los requisitos de la Normativa europea EN 15194, Electrically Power Assisted Cycles. El sistema de pedaleo asistido está limitado a una potencia nominal continua máxima de 0,25 kW (250 W) y una velocidad máxima de 25 km/h.

NO PREVISTO: No se debe usar esta bicicleta por carriles donde circulen automóviles. Este vehículo sólo puede circular por superficies pavimentadas que sean legalmente aptas para vehículos de pedales de desplazamiento diario. Esta bicicleta no se ha previsto para usar como bicicleta de montaña, saltos ni carreras.

DEBES RESPETAR TODAS LAS NORMAS LOCALES: Será tu responsabilidad identificar y respetar las disposiciones y normas locales (incluido el reequipamiento de tu bicicleta con los accesorios adecuados) necesarias para cumplir la normativa local. Solicita a tu distribuidor Cannondale más información sobre el funcionamiento de una bicicleta con pedaleo eléctrico asistido en tu zona.

NO REALICES MODIFICACIONES EN ESTA BICICLETA/ HORQUILLA DE NINGÚN TIPO Y POR NINGUNA RAZÓN. En caso contrario, se pueden producir daños graves, condiciones de funcionamiento peligrosas o erróneas, o la violación de las leyes locales.

IMPORTANCIA DE LA PRÁCTICA Y EL ENTRENAMIENTO - Antes de utilizar esta bicicleta, practica en una zona segura donde no haya peligros. Tómate tiempo para familiarizarte con el rendimiento y los controles de la bicicleta. Aprende a manejar los controles y adquiere la experiencia necesaria para evitar los numerosos peligros que encontrarás mientras circulas con la bicicleta.

CONDUCE CON LAS MANOS EN EL MANILLAR - No sueltes las manos del manillar cuando conduzcas la bicicleta. En caso contrario, puedes perder el control de la bicicleta y chocar.

ES NECESARIO QUE ENTIENDAS EL USO AL QUE ESTÁ DESTINADA TU BICICLETA. UTILIZAR LA BICICLETA INCORRECTAMENTE ES PELIGROSO.

Lee el manual de usuario de tu bicicleta Cannondale para obtener más información sobre el uso previsto y los tipos de condiciones del primero al quinto.

SI IGNORAS ESTAS ADVERTENCIAS, PODRÍAS SUFRIR LESIONES GRAVES, PARÁLISIS O MUERTE.

Batería y cargador

ADVERTENCIA

INSTRUCCIONES BOSCH - Además de este suplemento, se deben leer y respetar las instrucciones del cargador y la batería de BOSCH. Visita http://www.cannondale.com/manual_ebikes/

SUSTITUCIÓN - Utiliza únicamente la batería y el cargador que se indican en el apartado Especificaciones de este suplemento. No utilices otros cargadores ni baterías. No utilices el cargador para cargar otras baterías.

EVITAR DAÑOS - No dejes caer la batería ni el cargador. No abras ni modifiques la batería ni el cargador. No contiene piezas que puedan ser reparadas por el usuario.

Mantén la batería alejada de la luz solar intensa. Mantenla alejada del calor. El calor daña la batería.

Mantén la batería alejada de clips, monedas, llaves, clavos, tornillos y otros objetos metálicos pequeños con el fin de evitar un cortocircuito en los bornes expuestos de la batería. El cortocircuito de los bornes de la batería puede causar quemaduras graves, incendios o explosiones.

ACTIVACIÓN ACCIDENTAL - Retira siempre la batería de su soporte antes de realizar algún trabajo en la bicicleta o en caso de transporte en coche o avión. La activación accidental del sistema de pedaleo de la bicicleta puede causar lesiones graves.

ALMACENAMIENTO Y TRANSPORTE - Si la batería no se está usando en la bicicleta, su transporte está sujeto a la regulación de materiales peligrosos. Es posible que existan requisitos especiales de embalaje y etiquetado. Ponte en contacto con las autoridades locales para conocer los requisitos específicos. Nunca transportes una batería dañada. Aísla los bornes de la batería antes de su embalaje. Embala la batería dentro de un envase de transporte para evitar daños.

CARGA - Retira la batería de la bicicleta antes de la carga. Guárdala en un espacio cerrado y deja que alcance la temperatura ambiente antes de cargarla. Asegúrate de que el cargador y la toma de CA tienen el mismo voltaje.

Coloca el cargador y la batería en un lugar cerrado, seco y limpio con la adecuada ventilación para la carga. Asegúrate de que no haya combustibles cerca para evitar que las posibles chispas o un sobrecalentamiento causen un incendio. No bloquee las aberturas de ventilación del cargador. No cubras el cargador.

Desconecta la batería del cargador cuando se haya terminado de cargar. No dejes una batería completamente cargada conectada al cargador. Desenchufa el cargador de la toma de corriente de la pared cuando no se esté utilizando.

ELIMINACIÓN - El cargador y la batería contienen materiales regulados y se deben desechar conforme a la normativa local y/o nacional. No deseches la batería ni el cargador en el fuego, el agua o el contenedor de la basura doméstica. Llévala a un punto de recogida de residuos o de reciclaje.



TRANSPORTE Y ENVÍO - La batería de esta bicicleta está sujeta a los reglamentos para el transporte de materiales peligrosos. La batería se debe extraer de la bicicleta antes de volar y puede necesitar una manipulación especial por parte del transportista.

La inobservancia de estas advertencias puede causar incendios causados por fallos eléctricos, explosiones, quemaduras graves o electrocución.

SI IGNORAS ESTAS ADVERTENCIAS, PODRÍAS SUFRIR LESIONES GRAVES, PARÁLISIS O MUERTE.

Portabultos trasero y pie de apoyo

ADVERTENCIA

No te sientes en la bicicleta si el pie de apoyo está bajado. El pie de apoyo no se ha diseñado para soportar el peso de una persona. Asegúrate de que el pie de apoyo está subido antes de montar en la bicicleta.

No sobrecargues el portabultos trasero. Asegúrate de que la carga está bien asegurada.

PESO MÁXIMO DEL PORTABULTOS: 25Kg, 55lbs

SI IGNORAS ESTAS ADVERTENCIAS, PODRÍAS SUFRIR LESIONES GRAVES, PARÁLISIS O MUERTE.

PIEZAS DE LA BICICLETA E-SERIES

MAVARO

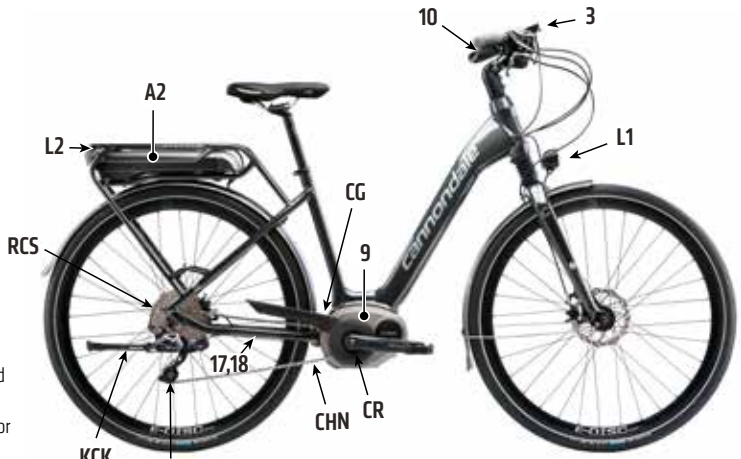

- 3 Ordenador de control
- 9 Unidad motriz
- 10 Cuadro de mandos
- 17 Captador de velocidad
- 18 Imán de fijación a los radios para el captador de velocidad

- A2 Batería para portaequipajes
- A8 Batería estándar
- L1 Faro delantero
- L2 Piloto trasero

- FB Freno delantero
- RB Freno trasero
- Bell Timbre
- SHFT Selector de marcha
- CHN Cadena de la transmisión
- CR Plato
- CG Protector del plato
- KCK Pata de cabra



TRAMOUNT



OPERACIÓN

Instrucciones para la conducción con el sistema de la eBike

¿Cuándo trabaja el accionamiento de la eBike?

El accionamiento de la eBike le asiste siempre que Ud. vaya pedaleando. La asistencia cesa cuando deja de pedalear. La potencia del motor depende siempre de la fuerza aplicada al pedalear. Si la fuerza aplicada es baja la asistencia es menor que al aplicar gran fuerza. Ello es independiente del modo de asistencia seleccionado.

El accionamiento de la eBike se desactiva automáticamente a velocidades superiores a 25km/h. Si la velocidad queda por debajo de 25km/h el accionamiento se activa nuevamente de forma automática.

Queda exceptuado de ello la función de Ayuda para empuje que permite empujar a baja velocidad la eBike sin pedalear. Siempre que Ud. lo desee puede circular también sin la asistencia motorizada con la eBike, igual que con una bicicleta convencional, ya sea desconectando el sistema de la eBike o ajustando el nivel de asistencia a "OFF". Lo mismo es válido con si la batería se agota.

Interacción entre el sistema de la eBike y el cambio

También con el accionamiento de la eBike el cambio deberá utilizarse igual que en una bicicleta convencional (consulte al respecto las instrucciones de uso de su eBike). Independientemente del tipo de cambio empleado es recomendable dejar de pedalear brevemente antes de efectuar un cambio de marcha. Ello no sólo facilita el cambio de marcha sino que también reduce el desgaste del mecanismo de accionamiento. Seleccionando el cambio de marcha correcto Ud. puede aumentar la velocidad y el alcance aplicando la misma fuerza muscular.

Acumulación de experiencia

Se recomienda ir adquiriendo experiencia con la eBike en lugares alejados de carreteras con mucho tráfico. Pruebe diferentes modos de asistencia. Cuando se sienta seguro Ud. podrá circular con su eBike en el tráfico igual que con cualquier otra bicicleta. Compruebe la autonomía de eBike bajo condiciones diferentes antes de realizar unos recorridos más largos y difíciles.

Factores que afectan el rango de asistencia

- Nivel de carga de la batería** - Una batería completamente cargada proporciona el máximo grado de asistencia. Antes de utilizar la bicicleta, asegúrate siempre de que la batería está completamente cargada.
- Nivel y modo de asistencia** - El modo y el nivel de asistencia que seleccionas durante la circulación afectan el rango operativo.
- Temperatura y condiciones de viento** - El frío o el calor extremo agotan más rápidamente la energía de la batería, lo que reduce el rango disponible. El enfrentamiento a vientos fuertes por la ruta de circulación acorta el rango de asistencia ya que se requiere más energía. Por el contrario, un viento de cola (sopla detrás de ti) actúa como impulsor de la bici, reduciendo la energía necesitada.
- Peso del ciclista y carga** - Cuanto más peso se añada a la bicicleta (ciclista o carga), más duro tendrá que trabajar la unidad de pedaleo y más energía requerirá la batería, lo que reducirá el rango de asistencia. Si llevas una mochila u otro equipaje en el portabultos, se necesitará más energía y se reducirá el rango general.
- Condición/presión de los neumáticos** - Asegúrate de que los neumáticos están en buen estado (p. ej. banda de rodadura adecuada, sin daños) y de que la presión es adecuada según las marcas de los flancos de los neumáticos. Un neumático en malas condiciones o con la presión inadecuada acortan el rango.
- Cambios y frenos** - Debes usar los cambios del mismo modo que en una bicicleta de pedales normal. Un cambio de marcha eficiente te proporcionará el máximo rango disponible. Una velocidad constante y un frenado eficaz te ayudarán a maximizar la energía acumulada en la batería.
- Acelerar con la bicicleta parada** - El sistema de pedaleo utiliza más energía de la batería en la aceleración inicial. Por lo tanto, una bicicleta para desplazamientos diarios, que arranca y se detiene frecuentemente, consumirá más energía y acortará el rango de asistencia. Podrás ampliar el rango controlando cuidadosamente tu velocidad durante todo el trayecto y evitando paradas y arranques innecesarios.
- Condiciones de la cadena de accionamiento** - Asegúrate de mantener la cadena limpia y bien lubricada. Reemplázala por una nueva.
- Pedalear** - pedaleo de forma constante y con un esfuerzo moderado te proporcionará el máximo rango de asistencia. Mientras que para activar la asistencia tan sólo se requiere girar un pedal, para las escaladas o los terrenos difíciles es necesario esforzarse un poco más. Si dependes únicamente de la unidad de accionamiento, el rango será mucho menor.

Montaje y desmontaje del ordenador de control (verfiguraA)

Para **montar** el ordenador de control **3** empujelo hacia delante en el soporte **4**.

Para **desmontar** el ordenador de control **3** presione la pestaña del bloqueo **15** y sáquelo hacia atrás del soporte **4**.

- **Retire el ordenador de control cuando estacione la eBike.**

El ordenador de control puede asegurarse en el soporte para impedir que pueda extraerse. Para hacerlo, desmonte el soporte **4** del manillar. Coloque el ordenador en el soporte. Apriete el tornillo de bloqueo **16** (rosca M3, 8mm de largo) desde abajo en la rosca del soporte prevista para ello. Vuelva a montar el soporte en el manillar.

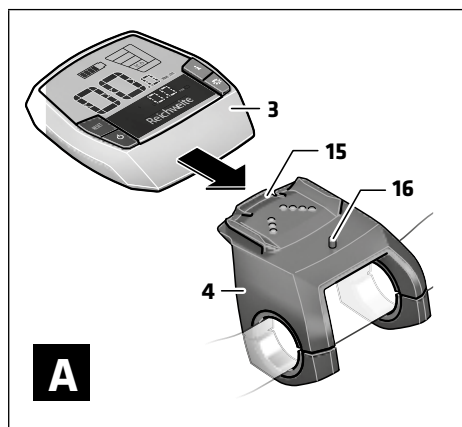

Comprobación del captador de velocidad (verfiguraB)

El captador de velocidad **17** y el imán de fijación a los radios **18** deberán montarse de forma que éste se encuentre a una distancia entre 5mm y máximo 17mm al quedar encarado con el captador de velocidad.

Observación: Si la separación entre el captador de velocidad **17** y el imán **18** fuese demasiado pequeña o demasiado grande, o si el captador de velocidad **17** no estuviese correctamente conectado, el velocímetro **f** no funciona y el accionamiento de la eBike trabaja entonces con el programa de emergencia.

En ese caso afloje el tornillo del imán **18** y sujete este último al radio de manera que mantenga la distancia correcta respecto a la marca que lleva el captador de velocidad. Si tras este ajuste el velocímetro **f** sigue sin indicar la velocidad, dirijase a una tienda de bicicletas autorizada.

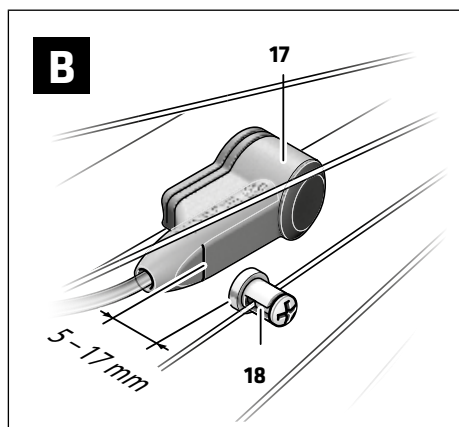

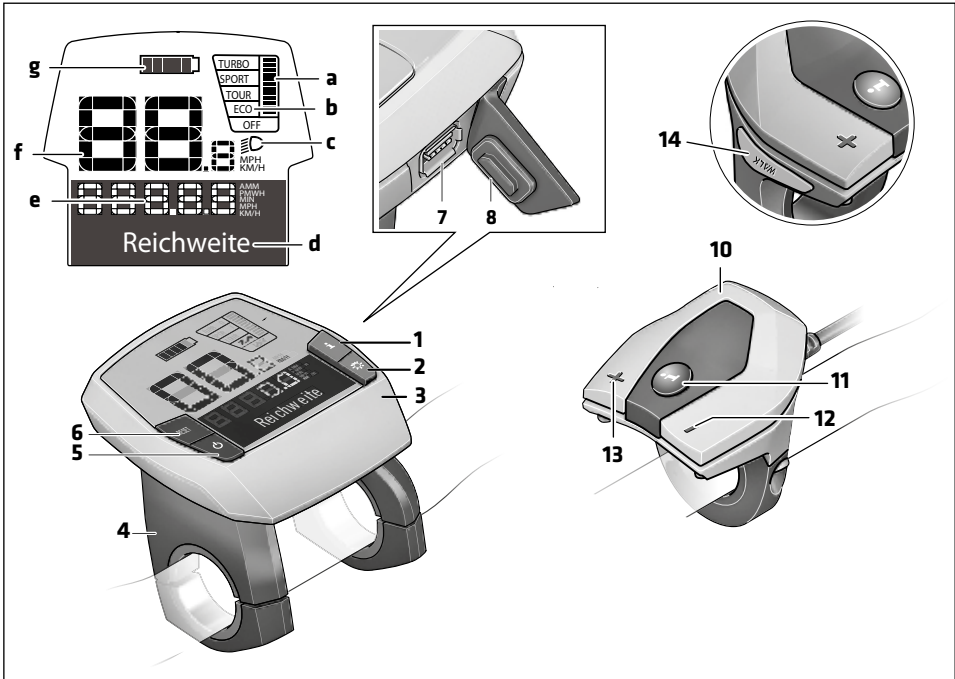

1. Tecla Función de indicación "I"
2. Botón de iluminación
3. Ordenador de control
4. Soporte del ordenador de control
5. Tecla Conexión/desconexión del ordenador de control
6. Tecla Reset "RESET"
7. Puerto USB
8. Capuchón del puerto USB
9. Unidad motriz
10. Cuadro de mandos
11. Tecla Función de indicación "I" en cuadro de mandos
12. Tecla Reducir valor/Navegar hacia abajo "..."
13. Tecla Aumentar valor/Navegar hacia arriba "+"
14. Tecla Ayuda para empuje "WALK"

Elementos de indicación del ordenador de control

- a. Indicador de potencia del motor
- b. Indicador del modo de asistencia
- c. Indicador de textos
- d. Indicador numérico
- e. Velocímetro
- f. Indicador de estado de carga de la batería

Conexión y desconexión del sistema de la eBike

El sistema de la eBike se puede **conectar** de las siguientes formas:

- Si el ordenador ya está conectado al colocarlo en el soporte, el sistema eBike se enciende automáticamente.
- Estando montados el ordenador de control y la batería, pulse brevemente la tecla de Conexión/desconexión **5** del ordenador de control.
- Estando montado el ordenador de control pulse brevemente la tecla de Conexión/desconexión de la batería (ver instrucciones de uso de la batería).

El accionamiento es activado nada más apretar los pedales (excepto en la función Asistencia al empujar, ver "Conexión/ Desconexión de la asistencia para empujar caminando o el arranque asistido"). La potencia a la que opera el motor depende de los ajustes realizados en su ordenador de control.

Durante el funcionamiento normal de la eBike el accionamiento de la misma se desactiva en el momento de que Ud. deje de pedalear o alcance una velocidad de 25/45km/h. El accionamiento vuelve a reactivarse automáticamente al volver a pedalear, siempre que la velocidad de marcha sea inferior a 25/45km/h.

El sistema de la eBike se puede **desconectar** de las siguientes formas:

- Pulse la tecla de conexión/desconexión **5** del ordenador de control.
- Desconecte la batería con la tecla de Conexión/ desconexión del mismo (ver instrucciones de uso de la batería).
- Retire el ordenador de control del soporte.

Si no se demanda potencia del accionamiento durante aprox. 10min (p.ej., porque la eBike está parada), el sistema eBike se desconecta automáticamente para ahorrar energía.

Conexión/desconexión del ordenador de control

Para conectar el ordenador de control pulse brevemente la tecla de Conexión/desconexión **5**. El ordenador de control puede conectarse también sin tenerlo montado en el soporte (siempre que su acumulador integrado esté suficientemente cargado).

Para desconectar el ordenador de control pulse brevemente la tecla de Conexión/desconexión **5**.

Si el ordenador de control no está montado en el soporte, éste se desconecta si no se ha pulsado una tecla durante 1 min, para ahorrar energía.

Indicadores y ajuste del ordenador de control

Alimentación del ordenador de control

Una vez montado el ordenador de control en el soporte **4** y conectado el sistema de la eBike, la batería de la eBike, siempre que esté suficientemente cargado, se ocupa de alimentar el ordenador de control.

Si el ordenador de control se saca del soporte **4** éste es alimentado entonces por la batería que incorpora. Si la tensión de éste es muy baja al conectar el ordenador de control, durante 3s aparece "**Conectar a bicicleta**" en el indicador de textos **d**. Seguidamente se desconecta el ordenador de control.



Para recargar la batería interno del ordenador de control vuelva a montarlo en el soporte **4** (siempre que tenga montada la batería en la eBike). Conecte la batería con la tecla de Conexión/desconexión del mismo (ver instrucciones de uso de la Batería).

Ud. también puede recargar el ordenador de control a través del puerto USB. Para ello, abra el capuchón **8**. Conecte al puerto USB **7** del ordenador de control un cable USB apropiado y su otro extremo a un cargador USB de tipo comercial o al puerto USB de un ordenador (tensión de carga 5V; corriente de carga máx. 500mA). En el indicador de textos **d** del ordenador de control aparece "**USB conectado**".

Indicador de estado de carga de la Batería

El indicador del estado de carga de la Batería **g** sólo muestra el nivel de carga de la Batería de la eBike y no el del que incorpora el ordenador de control. El nivel de carga de la Batería de la eBike puede determinarse asimismo en los LED de éste.

En el indicador **g** cada segmento del símbolo de la Batería corresponde aprox. a un 20% de capacidad:

	La batería está totalmente cargada.
	La batería debería recargarse.
	Los LED del indicador del nivel de carga de la batería se apagan. Se ha consumido la capacidad de refuerzo del accionamiento y el refuerzo se desconecta suavemente. La capacidad restante se reserva para la iluminación y el ordenador de control; el indicador parpadea.

El nivel de la batería aún alcanza para aprox. 2horas de iluminación. El resto de consumidores (p.ej., cambio de marchas automático, carga de dispositivos externos en la conexión USB) no se tienen en cuenta.

Si el ordenador de control se saca del soporte **4** se memoriza el actual nivel de carga de la batería mostrado en el display.

Conexión/desconexión de la iluminación

En el modelo en el que la luz de marcha se alimenta mediante el sistema eBike, las luces delantera y trasera pueden conectarse y desconectarse simultáneamente con la tecla **2** del ordenador de control.

Cuando se conecta la iluminación aparece "**Luz encendida**" y cuando se desconecta, "**Luz apagada**" durante aprox. 1s en la pantalla de texto **d**. Mientras la luz está conectada se muestra el símbolo de la iluminación **c**.

Indicadores de velocidad y distancia

En el **velocímetro f** se indica siempre la velocidad actual.

En el **indicador de función** (combinación de indicador de textos **d** e indicador numérico **e**) puede elegirse entre las siguientes funciones:

- **"Autonomía restante"**: autonomía previsible con la carga de la Batería acumulador (manteniendo las mismas condiciones como el modo de asistencia, características del terreno, etc.)
- **"Recorrido"**: recorrido cubierto desde la última puesta a cero (reset)
- **"Tiempo de marcha"**: Tiempo de marcha desde el último reset
- **"Velocidad media"**: velocidad promedio alcanzada desde la última puesta a cero (reset)
- **"Velocidad máxima"**: velocidad máxima alcanzada desde la última puesta a cero (reset)
- **"Hora"**: hora actual
- **"Recorrido total"**: indicación de la distancia total recorrida con la eBike (no puede ponerse a cero)

Para **acceder al indicador de función** pulse la tecla **"i" 1** del ordenador de control, o la tecla **"i" 11** del cuadro de mandos tantas veces como sea necesario hasta visualizar la función deseada.

Para efectuar el **Reset** (puesta cero) de la **"Recorrido"**, **"Tiempo de marcha"** y **"Velocidad media"** cambie a una de estas tres funciones y mantenga pulsada la tecla **"RESET" 6** hasta poner a cero el indicador. Con ello se ponen a cero también las otras dos funciones.

Para efectuar el **Reset** de la **"Velocidad máxima"** acceda a esta función y mantenga pulsada la tecla **"RESET" 6** hasta poner a cero el valor indicado.

Para efectuar el **reset** de la **"Autonomía restante"** acceda a esta función y mantenga pulsada la tecla **"RESET" 6** hasta que el indicador vuelva a mostrar el valor de fábrica.

Si el ordenador de control se saca del soporte **4** quedan memorizados y pueden seguirse visualizando todos los valores de las funciones.

Visualización/adaptación de los ajustes básicos

La visualización y modificación de los ajustes básicos puede llevarse a cabo teniendo montado o no el ordenador de control en el soporte **4**.

Para acceder al menú Ajustes básicos mantenga simultáneamente pulsadas la tecla **"RESET" 6** y la tecla **"i" 1** hasta representarse **"Configuración"** en el indicador de textos **d**.

Para **seleccionar los parámetros en los ajustes básicos** pulse la tecla **"i" 1** tantas veces como sea necesario hasta visualizar el parámetro deseado. Si el ordenador de control está montado en el soporte **4**, Ud. puede pulsar también la tecla **"i" 11** del cuadro de mandos.

Para **modificar los parámetros de los ajustes básicos** pulse la tecla de conexión/desconexión **5** junto al indicador **"-"** si desea reducir su valor o navegar hacia abajo, o bien, la tecla de iluminación **2** junto al indicador **"+"**; si lo que desea es aumentar el valor u hojear hacia arriba.

Si el ordenador de control está montado en el soporte **4** es posible realizar el cambio también con las teclas **"-" 12** o **"+" 13** del cuadro de mandos.

Para abandonar la función y memorizar el cambio realizado pulse la tecla **"RESET" 6** 3s.

Puede elegir entre los siguientes ajustes básicos:

- **"Unidad km/mi"**: Representación de la velocidad y distancia en kilómetros o millas.
- **"Formato de hora"**: Representación de la hora en formato de 12 ó 24 horas.
- **"Hora"**: Permite ajustar la hora. Al mantener pulsadas las teclas de ajuste el cambio de la hora es más rápido.
- **"Español"**: Permite ajustar el idioma mostrado en el display. Puede elegirse entre español, alemán, inglés, francés, italiano y holandés.
- **"Total horas funcion."**: Indicación de tiempo de marcha total (no modificable) realizado con la eBike
- **"Perímetro rueda"**: Permite modificar el valor preajustado por el fabricante en un $\pm 5\%$.

Ajuste del modo de asistencia

Ud. puede fijar en el ordenador de control en que medida desea ser asistido por el accionamiento de la eBike al pedalear. El modo de asistencia puede modificarse en todo momento, incluso durante la marcha.

Observación: En ciertas ejecuciones puede que venga preajustado fijo el modo de asistencia y no sea posible modificarlo. También es posible que no exista una diversidad de modos de asistencia tan amplia como la aquí indicada.

A lo sumo están disponibles los siguientes modos de asistencia:

- **"OFF":** Accionamiento desconectado; desplazamiento de la eBike con los pedales como una bicicleta convencional.
- **"ECO":** eficaz asistencia de gran rendimiento para una autonomía máxima
- **"TOUR":** asistencia uniforme para recorridos de gran alcance
- **"SPORT":** enérgica asistencia para una conducción deportiva en trayectos montañosos o para circular en ciudad
- **"TURBO":** Asistencia máxima, incluso al pedalear velozmente, para una conducción deportiva

Para aumentar el nivel de asistencia pulse la tecla **"+" 13** en el cuadro de mandos tantas veces como sea necesario hasta visualizar el nivel de asistencia deseado en el indicador **b**, y para reducirlo, pulse la tecla **"-" 12**.

La potencia del motor demandada se representa en la pantalla **a**. La potencia máxima del motor depende del nivel de asistencia seleccionado.

Modo de asistencia	Factor de asistencia* (Cambio externo)
"ECO"	40%
"TOUR"	100%
"SPORT"	150%
"TURBO"	225%

*La potencia del motor puede variar según la ejecución.

Si el ordenador de control se saca del soporte **4** se memoriza el actual nivel de asistencia y el indicador **a** de la potencia del motor queda en blanco.

Conexión/Desconexión de la asistencia para empujar caminando o el arranque asistido

En la variante Speed también se puede usar la función de pedaleo asistido como arranque asistido. El arranque asistido se desconecta a 18 km/h.

La función de asistencia para empujar caminando/el arranque asistido le facilita el empuje o arranque de su eBike. La velocidad en esta función depende de la marcha seleccionada y puede alcanzar como máximo los 6km/h o 18km/h correspondientemente. Cuanto menor sea la marcha seleccionada, menor será la velocidad en esta función (a rendimiento completo).

- **La función de asistencia para empujar caminando/el arranque asistido solamente debe emplearse cuando se empuja o arranca la eBike.**

⚠ ADVERTENCIA

Si las ruedas de la eBike no están en contacto con el suelo cuando se usa la asistencia para empujar caminando/el arranque asistido, existe riesgo de lesiones. Las ruedas DEBEN estar en contacto con el suelo antes de usar la función de ayuda de arranque/empuje.

Para **conectar** la asistencia para empujar caminando/el arranque asistido pulse la tecla **"WALK" 14** en la unidad de mando y manténgala pulsada. Se conecta el accionamiento de la eBike.

La asistencia para empujar caminando/el arranque asistido se **desconectan** en cualquiera de los siguientes casos:

- al dejar de mantener pulsada la tecla **"WALK" 14**;
- al bloquearse las ruedas de la eBike (p.ej., debido a una frenada o un choque con un obstáculo);
- al superar la velocidad los 6km/h.

El hecho de conectar o desconectar la luz de marcha no tiene ningún efecto en la retroiluminación de la pantalla. La retroiluminación de la pantalla se activa en cuanto se conectan el sistema o la pantalla.

Indicador de código de fallos

Los componentes del sistema de la eBike son permanentemente controlados de forma automática. En caso de detectarse un fallo aparece el respectivo código de fallos en el indicador de textos **d**.

Pulse una tecla cualquiera del ordenador de control **3** o del cuadro de mandos **10** para regresar a la indicación estándar.

Según el tipo de fallo puede que se desactive automáticamente el accionamiento. Sin embargo, es posible continuar la marcha en todo momento sin recurrir al accionamiento. Antes de volver a circular con ella deberá hacerse controlar la eBike.

- **Encargue todas las comprobaciones y reparaciones únicamente a un distribuidor de bicicletas autorizado.**

Cuando aparezca un mensaje de error aun despues de realizadas las medidas correctivas, por favor acuda a un distribuidor de bicicletas autorizado.

Códigos de error

Código	Causa	Solución
410	Bloqueo de una o varias teclas del ordenador de control	Verifique si las teclas están atascadas, p.ej., al haber penetrado suciedad. Si procede, limpie las teclas.
414	Problema de conexión en el cuadro de mandos	Debe verificar las conexiones y las uniones
418	Bloqueo de una o varias teclas del cuadro de mandos.	Verifique si las teclas están atascadas, p.ej., al haber penetrado suciedad. Si procede, limpie las teclas.
422	Problema de conexión en la unidad motriz	Debe verificar las conexiones y las uniones
423	Problema de conexión de la batería	
424	Error de comunicación entre los componentes	
426	Fallo interno de superación de tiempo	Reinicie el sistema. Si el problema persiste, contacte con su distribuidor de eBike Bosch.
430	La batería interno del ordenador de control está descargado	Recargar el ordenador de control (en el soporte o vía puerto USB)
440	Fallo interno de la unidad motriz	Reinicie el sistema. Si el problema persiste, contacte con su distribuidor de eBike Bosch.
450	Fallo interno de software	
490	Fallo interno del ordenador de control	Haga verificar el ordenador de control
500	Fallo interno de la unidad motriz	Reinicie el sistema. Si el problema persiste, contacte con su distribuidor de eBike Bosch.
502	Fallo en la iluminación	Compruebe la luz y el cableado correspondiente. Reinicie el sistema. Si el problema persiste, contacte con su distribuidor de eBike Bosch.
503	Fallo en captador de velocidad	Reinicie el sistema. Si el problema persiste, contacte con su distribuidor de eBike Bosch.
510	Fallo interno del sensor	
511	Fallo interno de la unidad motriz	
530	Fallo de la batería	Desconecte la eBike, extraiga de la batería y vuelva a instalarla. Reinicie el sistema. Si el problema persiste, contacte con su distribuidor de eBike Bosch.
531	Fallo de configuración	Reinicie el sistema. Si el problema persiste, contacte con su distribuidor de eBike Bosch.
540	Fallo de temperatura	La eBike se encuentra fuera del rango de temperatura permitido. Desconecte el sistema de eBike y deje que el motor se enfríe o se caliente para que se sitúe en el rango de temperatura permitido. Reinicie el sistema. Si el problema persiste, contacte con su distribuidor de eBike Bosch.
550	Se ha detectado un usuario impropio.	Suprima el usuario. Reinicie el sistema. Si el problema persiste, contacte con su distribuidor de eBike Bosch.
602	Fallo interno de la batería durante el proceso de carga	Desconecte el dispositivo de carga de la batería. Reinicie el sistema eBike. Conecte el dispositivo del carga de la batería. Si el problema persiste, contacte con su distribuidor de eBike Bosch.
602	Fallo interno de la batería	Reinicie el sistema. Si el problema persiste, contacte con su distribuidor de eBike Bosch.
603	Fallo interno de la batería	
605	Fallo de temperatura de la batería	La eBike se encuentra fuera del rango de temperatura permitido. Desconecte el sistema de eBike y deje que el motor se enfríe o se caliente para que se sitúe en el rango de temperatura permitido. Reinicie el sistema. Si el problema persiste, contacte con su distribuidor de eBike Bosch.
605	Fallo de temperatura de la batería durante el proceso de carga	Desconecte el dispositivo de carga de la batería. Deje enfriar la batería. Si el problema persiste, contacte con su distribuidor de eBike Bosch.
606	Fallo externo de la batería	Compruebe el cableado. Reinicie el sistema. Si el problema persiste, contacte con su distribuidor de eBike Bosch.
610	Fallo de tensión de la batería	Reinicie el sistema. Si el problema persiste, contacte con su distribuidor de eBike Bosch.
620	Fallo del dispositivo de carga	Sustituya el dispositivo de carga. Contacte con su vendedor eBike de Bosch.
640	Fallo interno de la batería	Reinicie el sistema. Si el problema persiste, contacte con su distribuidor de eBike Bosch.
655	Fallo múltiple de la batería	Desconecte el sistema eBike. Extraiga de la batería y vuelva a instalarlo. Reinicie el sistema. Si el problema persiste, contacte con su distribuidor de eBike Bosch.
656	Fallo de versión de software	Contacte con su distribuidor de eBike Bosch para que le actualicen el software.
656	Battery pack configuration error	
Ninguna indicación	Fallo interno del ordenador de control	Reinicie el sistema eBike apagándolo y volviéndolo a encender.

BATERIA DE IONES DE LITIO

Datos técnicos

Batería de Iones de Litio	PowerPack 300	PowerPack 300
Nº de artículo		
- Batería estándar negro	0 275 007 500	0 275 007 503
- Batería estándar blanco	0 275 007 501	0 275 007 504
- Batería para portaequipajes	0 275 007 502	0 275 007 505
Tensión nominal	V=	36
Capacidad nominal	Ah	8.2
Energía	Wh	300
Temperatura de operación	°C	-10...+40
Temperatura de almacenamiento	°C	-10...+60
Margen admisible de la temperatura de carga	°C	0...+40
Peso, aprox.	Kg	2.5
Grado de protección	IP54 (protección contrapolvo y salpicaduras de agua)IP54 (protección contra	IP54 (protección contrapolvo y salpicaduras de agua)IP54 (protección contra

Control del Batería antes del primer uso

Compruebe de la Batería antes de cargarlo o utilizarlo por primera vez en su eBike.

Para ello conecte de la batería pulsando la tecla de Co-nexión/desconexión **A4**. Si no se enciende ningún LED del indicador de estado de carga **A3**, es probable que la batería esté dañado.

Si se enciende uno o algunos de los LED (pero no todos ellos) del indicador de estado de carga **A3** recargue completamente de la batería antes de su primer uso.

- **No recargue ni utilice una batería dañado. Dirijase a una tienda de bicicletas autorizada.**

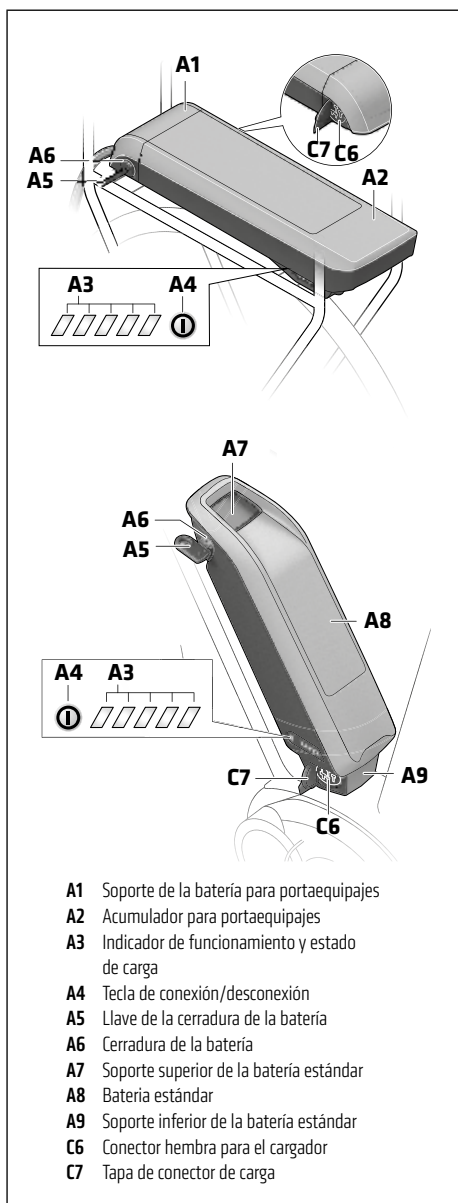

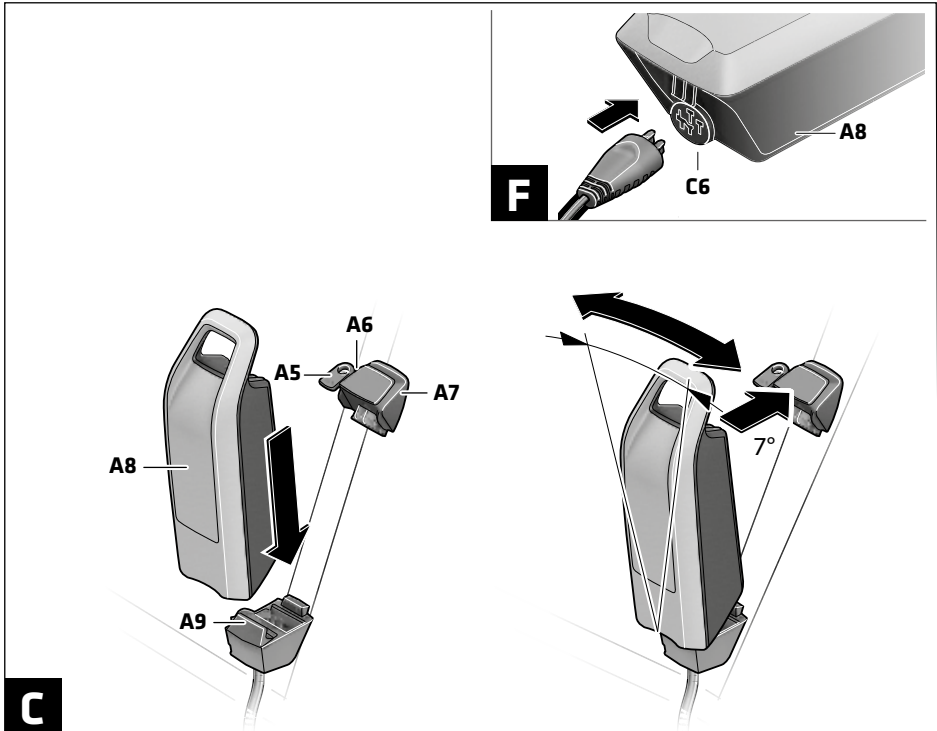
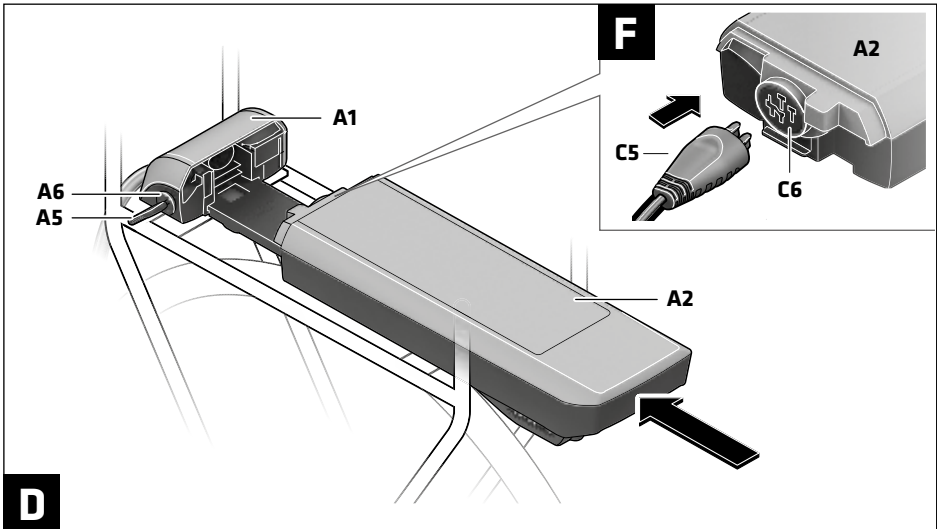

Recarga de la batería

- **Únicamente use el cargador que se suministra con su eBike u otro original Bosch del mismo tipo.** Solamente este cargador ha sido especialmente adaptado a la batería de iones de litio empleado en su eBike.

Observación: La batería se suministra parcialmente cargada. Con el fin de obtener la plena potencia de la batería, antes de su primer uso, cárguelo completamente con el cargador.

Lea y atégase a las instrucciones de uso del cargador al cargar la batería.

La batería puede cargarse en cualquier momento de forma individual o en la bicicleta sin que se acorte su vida útil. La interrupción del proceso de carga no daña la batería.

La batería viene equipado con un control de temperatura que únicamente permite su recarga dentro de un margen de temperatura entre 0°C y 40°C.



Si la batería se encuentra fuera del margen de la temperatura de carga parpadean tres LED del indicador de estado de carga A3. Desconecte la batería del cargador y permita que alcance la temperatura correcta.

No conecte de nuevo la batería al cargador hasta que haya alcanzado la temperatura de carga correcta.

Indicador de estado de carga

El nivel de carga de la batería se señala mediante los cinco LED verdes del indicador de carga A3.

Cada uno de los LED corresponde por lo tanto a una capacidad aprox. de 20%. Si la batería está completamente cargada se encienden los cinco LED.

El estado de carga de la batería conectado se muestra además en la pantalla del ordenador de control. Para ello lea y atégase a las instrucciones de uso del motor y del ordenador de control.

Si la capacidad de la batería es inferior a un 5% se apagan todos los LED del indicador de estado de carga A3, pero queda encendida la pantalla del ordenador de control.

Montaje y desmontaje de la batería

- **Siempre desconecte la batería al montarlo o desmontarlo del soporte.**

Para poder montar la batería es necesario que la llave A5 esté metida en la cerradura A6 y que ésta esté abierta.

Para insertar la batería estándar A8, colóquelo con los contactos sobre el soporte inferior A9 de la eBike (la batería puede inclinarse hasta 7° respecto al marco). Inclínelo hasta el tope en el soporte superior A7.

Para montar la batería para portaequipajes A2 empújelo con los contactos mirando hacia el frente hasta enclavarlo en el soporte A1 del portaequipajes. Controle si ha quedado firmemente sujeto la batería. Siempre cierre la batería con la cerradura A6 para evitar que la batería se salga del soporte.

Saque siempre la llave A5 de la cerradura A6 después de cerrarla. Así evitará que se pierda la llave, o que al tener estacionada la eBike le sea sustraído la batería.

Para extraer la batería estándar A8, apáguelo y abra el cierre con la llave A5. Incline la batería con respecto al soporte superior A7 y tire de él para extraerlo del soporte inferior A9.

Para desmontar la batería para portaequipajes A2 desconéctelo primero y abra entonces la cerradura con la llave A5. Tire de la batería para sacarlo del soporte A1.

Conexión/desconexión

La conexión de la batería es una de las posibilidades que existen para conectar el sistema de la eBike. Lea y considere al respecto las instrucciones de uso de la unidad motriz y del ordenador de control. Antes de conectar la batería o el sistema de la eBike asegúrese de que la cerradura **A6** esté cerrada.

Para **conectar** la batería pulse la tecla de Conexión/desconexión **A4**. Los LED de la pantalla **A3** se iluminan e indican seguidamente el nivel de carga.

Observación: Si la capacidad de la batería fuese inferior a un 5%, en el indicador de estado de carga **A3** de la batería no se enciende ningún LED. Solamente en el ordenador de control es posible apreciar en ese caso si el sistema de la eBike está conectado.

Para **desconectar** la batería pulse nuevamente la tecla de Conexión/desconexión **A4**. Los LED de la pantalla **A3** se apagan. Con ello se desconecta asimismo el sistema de la eBike.

Si en el transcurso de 10min el accionamiento sigue inactivo (p.ej., al estar detenida la eBike) y no se ha pulsado ninguna tecla del ordenador de control o cuadro de mandos de la eBike, el sistema de la eBike, y con ello también de la batería, se desconectan automáticamente con el fin de ahorrar energía.

La batería va protegido contra alta descarga, sobrecarga, sobretensión y cortocircuito por "Electronic Cell Protection (ECP) (Protección Electrónica de Celdas)": En esos casos, un circuito de protección se encarga de desconectar automáticamente la batería.



Si se detecta un daño en la batería parpadean los dos LED del indicador de estado de carga **A3**. Diríjase en ese caso a una tienda de bicicletas autorizada.

Indicaciones para el trato óptimo de la batería

La vida útil de la batería puede prolongarse si éste se trata apropiadamente y ante todo si se almacena respetando el margen de temperatura prescrito.

Aún así, a medida que va envejeciendo la batería, su capacidad irá mermando.

Si después de haberlo recargado, el tiempo de funcionamiento de la batería fuese muy corto, ello es síntoma de que está agotado. Puede sustituir entonces la batería.

Recarga de la batería antes y durante su almacenaje

Si pretende no utilizar la batería durante largo tiempo, recárguela a aprox. un 60% (deberán estar encendidos 3 a 4 LED del indicador de estado de carga **A3**).

Controle el nivel de carga pasados 6meses. Si sólo se enciende un LED del indicador de estado de carga **A3** vuelva a recargar la batería un 60%, aprox.

Observación: Si la batería se guarda durante largo tiempo estando descargado, a pesar de su baja autodescarga, ésta puede llegar a dañarse y reducirse considerablemente su capacidad.

No se recomienda dejar permanentemente conectada la batería al cargador.

Condiciones para el almacenaje

Se aconseja guardar la batería en un lugar seco y bien ventilado. Protéjala de la humedad y del agua. Si las condiciones atmosféricas son adversas se recomienda, p.ej., desmontar la batería de la eBike y guardarla hasta su próxima utilización en un recinto cerrado.

La batería puede almacenarse dentro de un margen de temperatura de -10°C a $+60^{\circ}\text{C}$. Sin embargo, para lograr un larga vida útil es recomendable almacenarlo a una temperatura ambiente aprox. de 20°C .

Preste atención a no rebasar la temperatura de almacenaje máxima. P.ej., no deje la batería en el coche en verano y guárdela de manera que no quede directamente expuesta al sol.

Se recomienda no dejar la batería en la bicicleta cuando se vaya a almacenar.

Mantenimiento y limpieza

Mantenga limpia la batería. Limpiela con cuidado con un paño húmedo y suave. La batería no deberá sumergirse en agua ni limpiarse con un chorro de agua.

Si su acumulador ya no funciona acuda por favor a una tienda de bicicletas autorizada.

CARGADOR

Datos técnicos

Cargador	Charger	
Nº de artículo		0 275 007 907
Tensión nominal	V~	207-264
Frecuencia	Hz	47-63
Tensión de carga de la batería	V	42
Corriente de carga	A	4
Margen admisible de la temperatura de carga	°C	0...+40
Tiempo de carga		
- PowerPack 300	h	2.5
- PowerPack 400	h	3.5
Nº de celdas		10-80
Temperatura de operación	°C	-10...+75
Temperatura de almacenamiento	°C	-20...+70
Peso según EPTA-Procedure 01/2003	kg	0.8
Grado de protección		IP 40

Estos datos son válidos para una tensión nominal de [U] 230V. Los valores pueden variar para otras tensiones y en ejecuciones específicas para ciertos países.

Conexión del cargador a la red eléctrica (verfigura A)

- **¡Preste atención a la tensión de red!** La tensión de alimentación deberá coincidir con aquella indicada en la placa de características del cargador. Los cargadores para 230V pueden funcionar también a 220V.

Introduzca el enchufe **C3** del cable de red en el conector hembra **C2** del cargador.

Conecte el enchufe (específico de cada país) a la red.

Carga de la batería extraído (véase la figura B)

Desconecte la batería y desmóntela del soporte de la eBike. Para ello lea y atégase a las instrucciones de uso de la batería.

- **Únicamente deposite la batería sobre superficies limpias.** Ponga especial cuidado de no ensuciar el conector hembra para carga ni los contactos con arena o tierra, p.ej.

Conecte el conector macho **C5** del cargador al conector hembra **C6** de la batería.

Carga de la batería en la bicicleta (verfigura C)

Apague la batería. Limpie la cubierta del conector hembra para carga **C7**. Ponga especial cuidado de no ensuciar el conector hembra para carga ni los contactos con arena o tierra, p.ej. Levante la cubierta del conector hembra para carga **C7** y conecte el conector macho del cargador **C5** al conector hembra para carga **C6**.

- **Cargue la batería teniendo en cuenta todas las indicaciones de seguridad.** Si esto no fuese posible, extraiga la batería del soporte y cárguelo en un lugar más apropiado. Para ello lea y atégase a las instrucciones de uso de la batería.

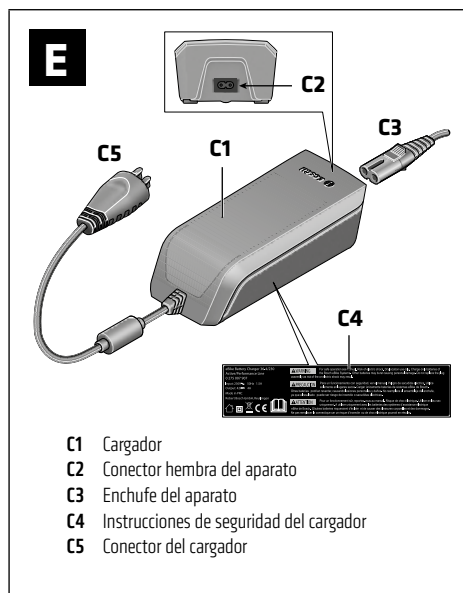

Proceso de carga

El proceso de carga comienza en cuanto el cargador está conectado con la batería o con el conector hembra para carga en la bicicleta y con la red eléctrica.

Observación: La carga solamente puede llevarse a cabo si la temperatura de la batería se encuentra dentro del campo admisible.

Observación: Durante el proceso de carga se desactiva la Drive Unit.

Es posible cargar la batería con y sin ordenador de control. Sin ordenador de control, el proceso de carga solo puede observarse mediante el indicador del estado de carga de la batería.

Con un ordenador de control conectado, la iluminación de fondo de la pantalla se enciende en caso de una intensidad de iluminación reducida y en el indicador de texto aparece **"Cargando"**.

El ordenador de control puede retirarse durante el proceso de carga o conectarse una vez iniciado el proceso.

El estado de carga se indica mediante el indicador del estado de carga de la batería **A3** y mediante barras en el ordenador de control.

Al cargar la batería principal de la bicicleta se puede cargar también la batería del ordenador de control.

Durante la carga se encienden los LED del indicador de estado de carga **A3** de la batería. Cada LED permanentemente encendido supone un incremento de capacidad aprox. de un 20%. El LED parpadeante señala la carga del 20% siguiente.

- **Tenga cuidado al tocar el cargador durante el proceso de carga. Utilice guantes de protección.** El cargador puede llegar a calentarse fuertemente, especialmente si la temperatura ambiente es alta.

Cuando la batería está cargada por completo, los LED se apagan de inmediato y el ordenador de control se desconecta. El proceso de carga finaliza. Pulsando la tecla de encendido/apagado **A4** se puede visualizar el estado de carga durante 3 segundos.



Desconecte el cargador de la red y la batería del cargador.

Al desconectar del cargador la batería ésta última se desconecta automáticamente.

Observación: Si ha realizado la carga en la bicicleta, una vez terminado el proceso cierre con cuidado el conector hembra para carga **C6** con la cubierta **C7** para que no entre suciedad ni agua.

En caso de no desconectar el cargador de la batería tras la carga, el cargador se vuelve a encender transcurridas unas horas para comprobar el estado de carga de la batería y comenzar de nuevo la carga si fuese necesario.

Fallos – causas y soluciones

Causa	Solución
	Parpadeo de dos LED de la batería
Batería defectuosa	Acuda a una tienda de bicicletas autorizada
	Parpadeo de tres LED de la batería
Batería demasiado caliente o frío	Desconectar la batería del cargador hasta que se alcance el rango de temperatura de carga. No conecte de nuevo la batería al cargador hasta que haya alcanzado la temperatura de carga correcta.
No es posible cargar (ninguna indicación en la batería)	
Enchufe incorrectamente introducido	Verificar todas las conexiones por enchufe
Contactos de la batería, sucios	Limpiar con cuidado los contactos de la batería
Toma de corriente, cable o cargador defectuoso	Verificar la tensión de red, dejar comprobar el cargador en la tienda de bicicletas
Batería defectuosa	Acuda a una tienda de bicicletas autorizada

MANTENIMIENTO

La tabla siguiente enumera sólo los elementos suplementarios de mantenimiento. Por favor, consulte el Manual de instrucciones de la bicicleta Cannondale para más información sobre el mantenimiento básico de la bicicleta: Consulte a su Representante Cannondale para establecer un programa completo de mantenimiento para su estilo de ciclismo, los componentes y las condiciones de utilización. Observar las recomendaciones de mantenimiento proporcionadas por los fabricantes de componentes para las diferentes piezas de su bicicleta.

COMPRUEBA LO SIGUIENTE ANTES DE CADA VIAJE:

Asegúrate de que la batería está completamente cargada y asegurada en el soporte trasero de la bicicleta.

Revisa la presión de los neumáticos y las condiciones de las ruedas. Asegúrate de que los cierres rápidos de las ruedas están bien cerrados.

Comprueba las condiciones de la cadena de accionamiento. Asegúrate de que está limpia y bien lubricada.

Comprueba la iluminación delantera y trasera de la bicicleta para asegurarte de que funciona correctamente.

Comprueba los frenos de la bicicleta y asegúrate de su buen funcionamiento.

Comprueba las condiciones de los cables eléctricos, esto es, que no estén doblados ni haya indicios de desgaste por abrasión.

Prueba el sistema de pedaleo asistido y asegúrate de que la HMI funciona correctamente.

Comprueba si la horquilla está dañada (brazos de horquilla, fuelle de horquilla, corona, punteras, accesorios/anclajes de freno, enganche de guardabarros). Comprueba si hay daños (p. ej. piezas sueltas, grietas, rasguños profundos, incisiones). Asegúrate de que la horquilla funciona adecuadamente. Las señales que pueden indicar un problema grave son las siguientes: (1) cualquier ruido de repiqueteo o golpeteo inusual, (2) cambios en el recorrido de la horquilla, (3) un fuelle comprimido o demasiado extendido, (4) cualquier cambio en la forma de comportamiento de la horquilla o (5) una fuga de líquidos.

Si encuentras algún daño, no utilices la bicicleta y ponte en contacto con tu distribuidor Cannondale.

TAREAS QUE DEBE EFECTUAR UN DISTRIBUIDOR CANNONDALE:

Después de recorrer los primeros 150 km, recomendamos que lleves la bicicleta a tu distribuidor Cannondale para una revisión inicial. En esta revisión se deben comprobar el sistema de pedaleo asistido, las condiciones de la cadena de accionamiento, el funcionamiento adecuado de los cambios, los accesorios, las condiciones de las ruedas y los neumáticos, los frenos, etc. Esta visita te ayudará a establecer un programa para las próximas visitas que se adecue al modo de usar tu bicicleta y al lugar por donde circulas.

Cada 1000 km, lleva la bicicleta a tu distribuidor Cannondale para que realice una inspección periódica detallada, ajustes y la sustitución de las piezas de desgaste de toda la bicicleta. Las bicicletas con pedaleo asistido (bicicletas eléctricas) pueden desgastar más rápidamente las ruedas, los neumáticos, la cadena de accionamiento y los frenos.



ADVERTENCIA

TODA PIEZA DE UNA BICICLETA MAL MANTENIDA PUEDE ROMPERSE O FALLAR, CAUSANDO UN ACCIDENTE EN EL QUE UD. PUEDE MORIR, SUFRIR LESIONES GRAVES O QUEDAR PARALÍTICO. Por favor pida a su Representante Cannondale que le ayude a desarrollar un programa completo de mantenimiento, que incluya una lista de las piezas que USTED puede controlar regularmente. Los controles frecuentes son necesarios para identificar los problemas que pueden resultar en un accidente.

Limpieza

Para limpiar la bicicleta, utiliza una esponja húmeda o un cepillo suave utilizando sólo agua y un jabón suave. Lava la esponja con frecuencia. No rocíes agua.

NOTIFICACIÓN

No utilices un pulverizador a presión ni seques con aire comprimido. Esto hace que la suciedad se introduzca en las zonas selladas y en los componentes o conexiones eléctricos, favoreciendo su corrosión, daños inmediatos o un desgaste más rápido.



ADVERTENCIA

MANTÉN LOS COMPONENTES ELÉCTRICOS ALEJADOS DEL AGUA.

ASEGÚRATE DE QUE LA BICICLETA SE MANTIENE EN POSICIÓN VERTICAL DE FORMA SEGURA Y DE QUE NO PUEDA CAER ACCIDENTALMENTE MIENTRAS LA ESTÁS LIMPIANDO. No confíes en el pie de apoyo. Utiliza un soporte de rueda portátil resistente para sujetar la bicicleta en posición vertical.

Pares de apriete

El par de apriete correcto para las fijaciones (pernos, tornillos, tuercas) de la bicicleta es muy importante para la seguridad, así como para la vida útil y el rendimiento de la bici. Recomendamos encarecidamente que su Representante oficial apriete correctamente las fijaciones con una llave dinamométrica.

DESCRIPTION	Nm	In Lbs	Loctite™
Pata de cabra	7.0	62.0	
tornillería de la baca	3 - 4	26.5 - 35.4	
Tornillo del dial del bloqueo	0.5	4.0	
Tornillos de la potencia al manillar	6.0	53.0	242 (blue)
Tornillo de la potencia	17 - 18	150 - 160	
Patilla de cambio trasera	2.5	22.0	

¡Si decide apretar las fijaciones Vd. mismo, utilice siempre una buena llave dinamométrica!

Unidad motriz

NOTIFICACIÓN

La unidad de accionamiento no requiere mantenimiento y únicamente puede ser reparada por un centro de servicio autorizado. De esta forma se garantizará la calidad y la seguridad de la unidad de accionamiento. Nunca intentes abrirla, retirarla del cuadro o repararla por tu cuenta.

Otros componentes del accionamiento de la bicicleta eléctrica (p. ej. la cadena de accionamiento, el plato delantero, el piñón trasero, el desviador trasero, la biela) deben ser reparados por tu distribuidor Cannondale. Las piezas de repuesto deben ser idénticas a las especificaciones originales de Cannondale para la bicicleta. Consulta las especificaciones. Si los componentes reemplazados no coinciden con las especificaciones originales, se puede producir una sobrecarga grave u otros daños en la unidad de accionamiento. La apertura o reparación no autorizadas de la unidad de accionamiento anulará la garantía.

El sistema de asistencia no funcionará correctamente si la unidad de control informático no está conectada a la base. Si la unidad de control se desconecta de la base durante el funcionamiento, el sistema de asistencia se apagará. Si esto ocurre, tendrás que detener la bicicleta, apagar el sistema, reconectar la unidad de control a la base y después volver a encender el sistema para reanudar la marcha. Retira la unidad de control informático cuando no estés utilizando la bicicleta para evitar un robo o un uso no autorizado.

Nota: Tenga en cuenta que la unidad de accionamiento utiliza un eje estándar ISIS. Mientras que las bielas ISIS se pueden desmontar y reinstalar siguiendo las instrucciones del fabricante de la biela, el eje ISIS no se puede retirar de la unidad de accionamiento BOSCH. La reparación tiene que ser llevada a cabo por un centro de servicio autorizado.

HEADSHOK SUSPENSION FORK

Fatty w/DL50

Algunos modelos E-series están equipados con una horquilla de suspensión Cannondale Fatty. Esta orquilla cuenta con un cartucho hidráulico de 50mm de recorrido. Se puede sustituir el muelle interno para adaptar el funcionamiento de la horquilla para usuarios de diferente peso. Esta horquilla ha sido diseñada para trabajar con ruedas de medida 700C. cuenta con soportes para freno del tipo Standard Internacional. adicionalmente cuenta con diferentes puntos para montaje de accesorios como se demuestra en la imagen de la siguiente página.

Para operar el bloqueo de la horquilla:

Ver imagen 12. La palanca de bloqueo de la horquilla tiene 2 posiciones, abierta "on" o bloqueada "off", asegurese de girar la palaca completamente en cualquier dirección hasta que se detenga.

Para modificar la posición de la palanca del bloqueo: Remueva el tornillo de fijación de la palanca utilizando una llave allen de 3mm, levántela cuidadosamente y colóquela en la en la posición deseada haciéndola coincidir con la turca y presiónela sobre la horquilla. coloque nuevamente el tornillo de fijación y apretelo a 0.5NM, 4in Lbs.



Figure 12.

Aviso:

No force la palanca mas allá de su tope físico. No intente aflojar la tuerca de la hoquilla, hacerlo da

Para cambiar la potencia ajustable:

Ver figura 13. El ángulo de la potencia puede ser modificado de acuerdo a sus preferencias, para modificar la altura del manillar afloje el tornillo de ajuste de la potencia (23), luego suba o baje el manillar. al alcanzar la posición adecuada, utilice una llave dinamométrica para apretar el tornillo entre 17-18Nm.

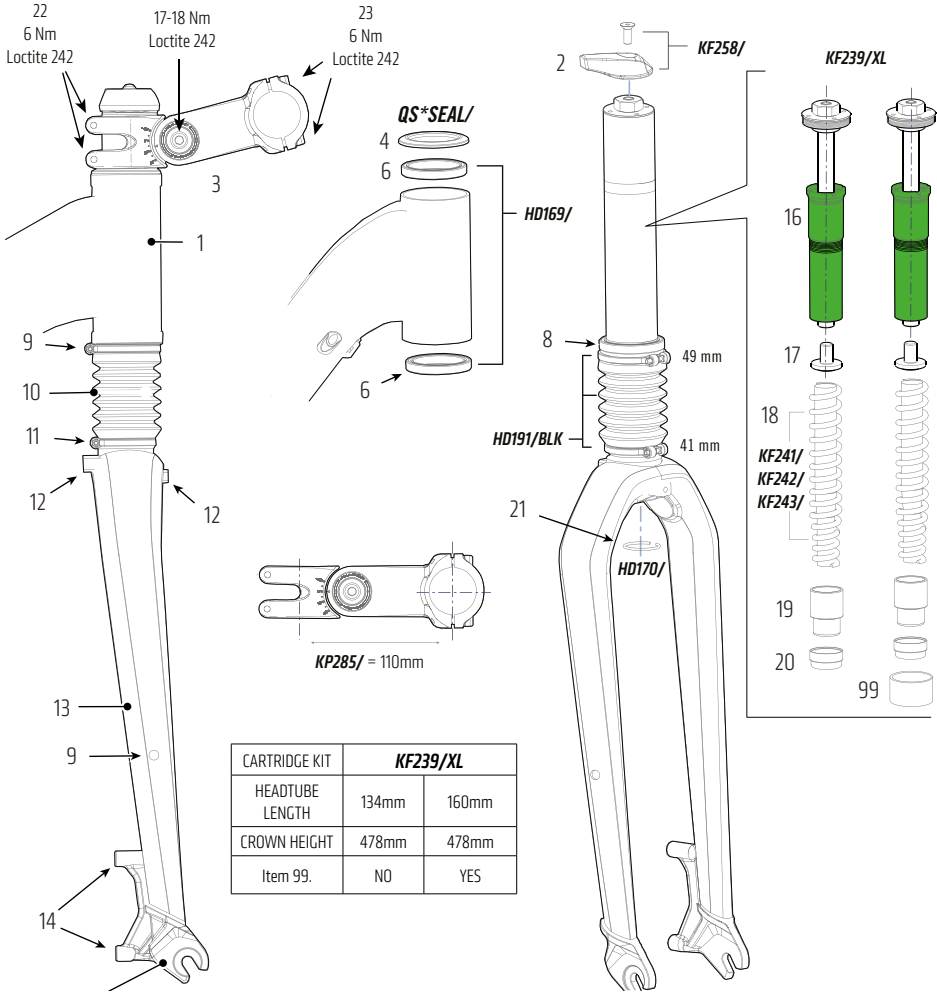

INFORMACIÓN TÉCNICA

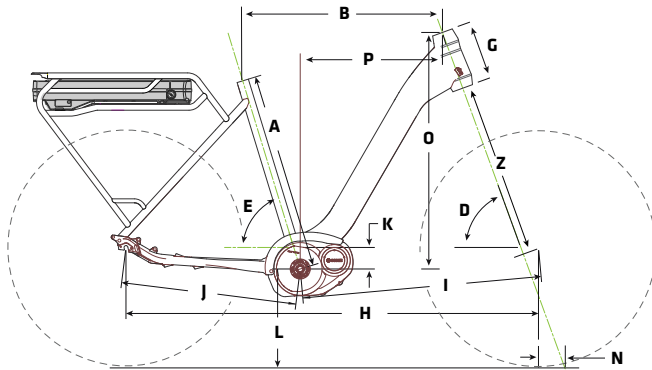

Geometría

Model	Size (cm)	A	B	E	D	P	K	M	I	L	J	Z	G	H	O
MAVARO WOMEN'S HEADSHOK	47	470	570	73.5	70	381.2	58	45	643	286	473	473	159.8	1109	637
	53	530	578	73	70	383.2	58	45	645	286	473	473	159.8	1111	637
	58	580	590	72.5	70	389.1	58	45	650	286	473	473	159.8	1117	637
MAVARO MEN'S HEADSHOK/RIGID	52	520	585	74	71	401.0	58	45	652	286	473	473	159.8	1119	642
	57	570	599	73.5	71.5	408.3	58	45	654	286	473	473	159.8	1121	644
	62	620	618	73	72	420.5	58	45	661	286	473	473	159.8	1128	646
MAVARO CITY HEADSHOK	44	440	570	73.5	70	381.2	58	45	643	286	473	473	159.8	1109	637
	47	470	570	73.5	70	381.2	58	45	643	286	473	473	159.8	1109	637
	53	530	578	73	70	383.2	58	45	645	286	473	473	159.8	1111	637
	58	580	590	72.5	70	389.1	58	45	650	286	473	473	159.8	1117	637
TRAMOUNT	S	38	578	73	70.5	379.9	65	45	637	308	482		134.4	1112	648
	M	433	600	73	70.5	401.9	65	45	659	308	482		134.4	1134	648
	L	475	622	73	70.5	423.9	65	45	681	308	482		134.4	1156	648
	XL	525	644	73	70.5	445.9	65	45	703	308	482		134.4	1178	648

A - Talla medida

B - Longitud del tubo horizontal

D - Ángulo de la pipa de dirección

E - Ángulo del tubo del sillín

G - Longitud pipa dirección

H - Distancia entre ejes

I - Distancia eje pedalier/buje del.

J - Longitud de la vaina

K - Caída del eje de pedalier

L - Altura del eje de pedalier

M - Fork Rake

O - Altura

P - Alcance

Z - Crown Height

Especificaciones

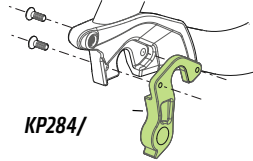
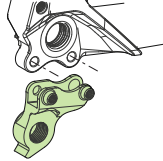
MODELO	MAVARO	TRAMOUNT
Drive (Motor Unit/Battery)	BOSCH Active Cruise 250W/ Powerpack 400 (A2 - rack type)	BOSCH Active Cruise 250W/ Powerpack 400 (A8-Standard)
Seat Post	27.2 mm	
Chainring / Rear Cassette	FSA Metropolis/ 11-36T, 10spd	FSA CK-745/10 spd, 11-36T
RD Hanger	 KP284/	 KP173/
<div style="background-color: #FFD700; padding: 5px; display: flex; align-items: center;"> ADVERTENCIA </div> <p style="text-align: center;">Por favor, lea el Manual de instrucciones de la bicicleta Cannondale para más información sobre las especificaciones siguientes:</p>		
Uso previsto (ver también la página 2)	NORMA ASTM 2, Uso general	NORMA ASTM 3, Hardtails
Peso máximo (Lbs/Kg)	RIDER (lbs/kg) LUGGAGE (lbs/kg) TOTAL (lbs/kg)	
	300/136	55/25 330/150

Drive Unit | Intuvia Datos técnicos

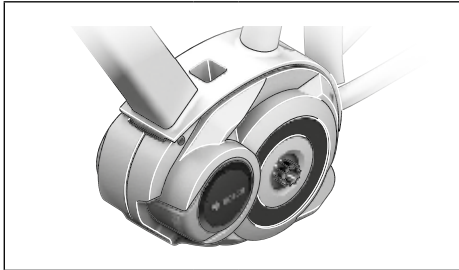

Unidad motriz (9)		Drive Unit Cruise
Nº de artículo		0 275 007 020 0 275 007 022
Potencia	W	250
Par de giro en eje de salida, máx.	Nm	48
Tensión nominal	V=	36
Temperatura de operación	°C	-5...+40
Temperatura de almacenamiento	°C	-10...+50
Grado de protección		IP 54 (protección contra polvo y salpicaduras de agua)
Peso, aprox.	kg	4

Ordenador de control (3)		Intuvia
Nº de artículo		1 270 020 906
Corriente de carga USB, máx.	mA	500
Tensión de carga en puerto USB	V	5
Temperatura de operación	°C	-5...+40
Temperatura de almacenamiento	°C	-10...+50
Grado de protección		IP 54 (protección contra polvo y salpicaduras de agua)
Peso, aprox.	kg	0.15
Iluminación*		
Tensión nominal	V	6
Potencia		
- Luz delantera	W	6.6
- Luz trasera	W	0.6

*dependiente de la regulación legal, por lo que la alimentación a través de la batería de la eBike no está disponible en la ejecución para ciertos países

LLAVES

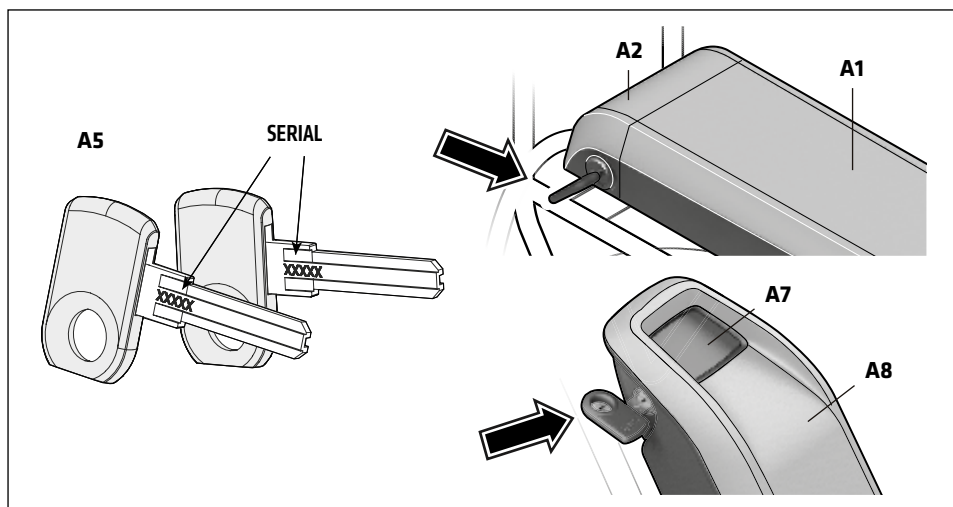

Su bicicleta E- series viene equipada con una llave principal y una de recambio, las llaves vienen identificadas con un número de serie. Las mismas funcionan tanto para el candado de la rueda trasera como para la cerradura de la batería Bosch. Guarde en un lugar seguro el número de serie de la llave en caso de pérdida o necesitar adquirir una copia.

Si sus llaves son robadas o extraviadas o si desea tener copias adicionales por favor contacte con:

Replacement information by key manufacturer:

AXA

<http://www.axa-stenman.com>

ABUS
Besten Maß für Sie. Bestmögliche Sicherheit.

www.abus.com

TRELOCK
Besten Maß für Sie. Bestmögliche Sicherheit.

<http://www.trelock.de/web/en/services/schluesselservice/schluesselservice.php>

Cuando la bicicleta es utilizada la llave no se puede quitar del candado

Record SERIAL here.

NOTA:

No monte en la bici con la llave colocada en la cerradura de la batería. siempre retire la llave del candado al aparcar la bici, es fácil perder o que le roben las llaves o incluso romperla accidentalmente dentro de la cerradura.